

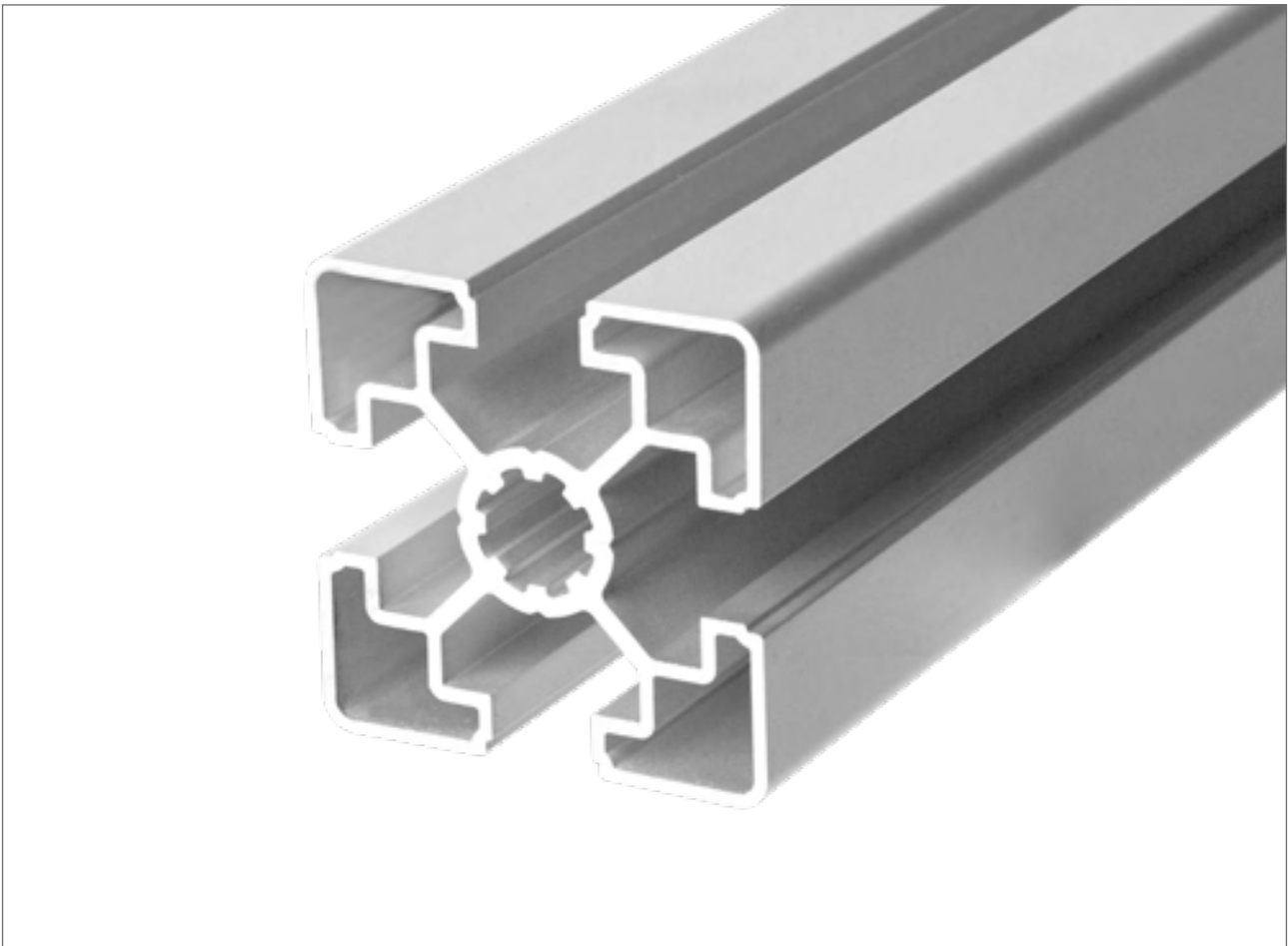

## REALISIERUNG

### Aluminiumstrebenprofil 45 x 45SL



### Die preisattraktive Alternative, Profil 45 x 45SL: Leicht. Stabil. Kompatibel.

Aluminiumprofile eignen sich hervorragend für die Herstellung von Betriebsmitteln wie Montage-, Prüf-, Kommissionier- und Versandarbeitsplätze, Maschinengestelle, Schutzeinrichtungen, (Kanban-) Regale, Transport-, Bereitstellungs- und Rüstwagen u. v. m.

Modifikationen, bedingt durch immer kürzer werdende Produktlebenszyklen, sind durch innovative Schraubverbindungen einfach durchzuführen.

Geringes Gewicht bei hoher Stabilität und die Demontagemöglichkeit und Wiederverwendung der Komponenten machen die Aluminiumprofile alternativlos.

Mit dem neuen Profilquerschnitt **45 x 45SL – SL** steht dabei für **superleicht** – ist es uns gelungen, das spezifische Gewicht um ca. 14% zu verringern, ohne dabei die statischen Eigenschaften wesentlich zu reduzieren. Die **Funktionsabmessungen** (Außen- und Profildnutabmessungen) sind **identisch** geblieben. Damit lassen sich alle Verbinder auch bei diesem neuen Querschnitt anwenden.

Das Aluminiumprofil **45 x 45SL** ist somit die ideale **Alternative** mit ca. 17%<sup>1)</sup> **Preisvorteil** zum herkömmlichen Profil **45 x 45L**.

<sup>1)</sup>Artikel 14879 vs. 10099

## Technische Daten

	45 x 45L	45 x 45SL	45 x 45L vs. 45 x 45SL
Masse m [kg/m]	1,5	1,3	- 14 %
Profilfläche A [cm <sup>2</sup> ]	5,7	4,8	- 16 %
Trägheitsmoment I <sub>x,y</sub> [cm <sup>4</sup> ]	11,0	9,0	- 18 %
Widerstandsmoment W <sub>x,y</sub> [cm <sup>3</sup> ]	4,9	4,0	- 18 %

## Belastung (Durchbiegung)

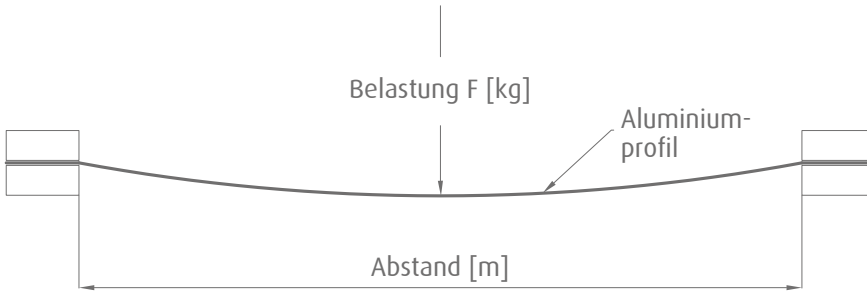

Abstand [m]	Belastung F [kg]	Durchbiegung [mm]	
		45 x 45L	45 x 45SL
0,5	50	0,0	0,1
1,0	50	0,3	0,4
1,5	50	1,1	1,4
2,0	50	2,7	3,3

## Einsatzbereiche

Der Einsatz des neuen Profilquer-schnitts 45x45SL eignet sich besonders bei:

- kurzen freikragenden Profilen mit geringer Momentbelastung
- Profilen die rechts und links befestigt werden
- Versteifungsprofilen
- Profilen mit Kräfteinwirkung in Längsrichtung (Pressrichtung)



Beispielhaft an dem abgebildeten Arbeitsplatz, haben wir die Profile grün hinterlegt, die ohne Bedenken in der Ausführung 45 x 45SL ausgeführt werden können.

